

АЭРОПРАКТ ИНФОРМАЦИОННЫЙ БЮЛЛЕТЕНЬ

УСТАНОВКА ЗАЩИТНЫХ ПАНЕЛЕЙ НА САМОЛЕТЫ А-22LS И А-22L2.

ИБ А-22LS-05

ОБЯЗАТЕЛЬНЫЙ

Повторяющиеся символы:

Пожалуйста, обратите внимание на следующие обозначения во всем документе выделяющие важную информацию.

- * ПРЕДУПРЕЖДЕНИЕ:** Выделяет указания, невыполнение которых может привести к серьезной травме или даже к смерти.
- ПРЕДОСТЕРЕЖЕНИЕ:** Выделяет указания, невыполнение которых может привести к сильным повреждениям.
- ◆ ПРИМЕЧАНИЕ:** Информация полезная для лучшей эксплуатации.

1) Информация для планирования

1.1) Действует на

Варианты самолетов Аэропракт-22LS серийные №№ 1-125 и Аэропракт-22L2 серийные №№ 345-393, неуккомплектованных утеплительной перегородкой.

1.2) Причина

Выявлена возможность попадания посторонних предметов в соединения элементов систем управления самолетом позади балки шасси. Последствия: ограничение ходов элементов систем, заклинивание.

1.3) Объект

Защитные панели.

1.4) Соответствие

Осмотреть пространство сзади балки шасси и соединения элементов систем управления самолетом. При обнаружении посторонних предметов их извлечь.

1.5) Утверждение

Техническое содержание этого эксплуатационного бюллетеня одобрено ООО «Аэропракт».

1.6) Трудозатраты

Замена центральной и установка задней панелей одним человеком не более 1 часа.

1.7) Массовые данные

Изменение веса: +0.230кг

1.8) Изменения других документов

нет

1.9) Комплектующие

Комплект панелей и крепеж поставляются местным дилером.

Март 2012

ИБ А-22LS-05

2) Сведения о комплекте

2.1) Комплект

Новые детали (Рис 1) могут быть предоставлены в одном из комплектов:

Комплект №1 (с дюймовым крепежом)

- 1 - панель центральная (1шт.),
- 2 - панель задняя (1шт.),
- 3 - гайка клепальная RN832130SKR (4шт.),
- 4 - винт AN526-832R8 (4шт.).

Комплект №2 (с метрическим крепежом)

- 1 - панель центральная (1шт.),
- 2 - панель задняя (1шт.),
- 3 - гайка клепальная M4 BRALO (0371204006) (4шт.),
- 4 - винт 4-12-ЦБ DIN 967 (5024012-2) (4шт.).

2.2) Стоимость

По вопросу цен на поставляемые детали обращаться к местному дилеру.

2.3) Инструменты / материалы

1. Дрель;
2. Сверло Ø4.5;
3. Сверло Ø6.8 (для комплекта №1);
4. Сверло Ø6.1 (для комплекта №2);
5. Зенковка 90°;
6. Отвертка «+»;
7. Инструмент для установки клепальных гаек.

3) Выполнение / указания

1. Выкрутить винты (4а) 4шт. и снять существующую центральную панель.
2. Для самолетов с установленной спасательной системой, на новой центральной панели (1) выполнить вырез под рукоятку привода спасательной системы. Для этого использовать старую панель в качестве шаблона совместив ее с новой по передним крепежным отверстиям винтами.
3. Разместить новые панели на самолете. Центральную панель (1) разместить поверх отбортовки задней панели (2) и закрепить винтами (4а).
4. Через отверстия в панелях выполнить отверстия в элементах конструкции фюзеляжа Ø4.5 (4шт.).
5. Снять панели, отверстия Ø4.5 в элементах конструкции фюзеляжа рассверлить под установку клепальных гаек (Ø6.8 или Ø6.1) и снять фаски 0.6*45°.
6. В элементы конструкции фюзеляжа установить клепальные гайки (3) 4шт.
7. Установить центральную (1) и заднюю (2) панели, закрепив их винтами (4).

4) Приложение:

Рис.1

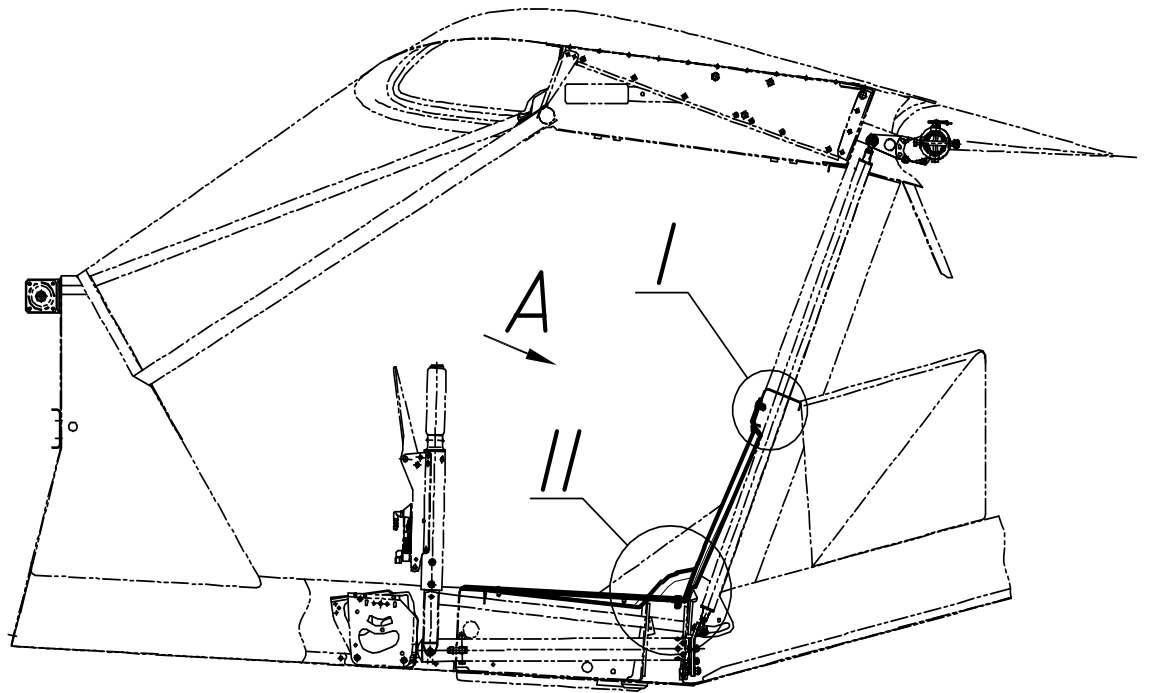

А О

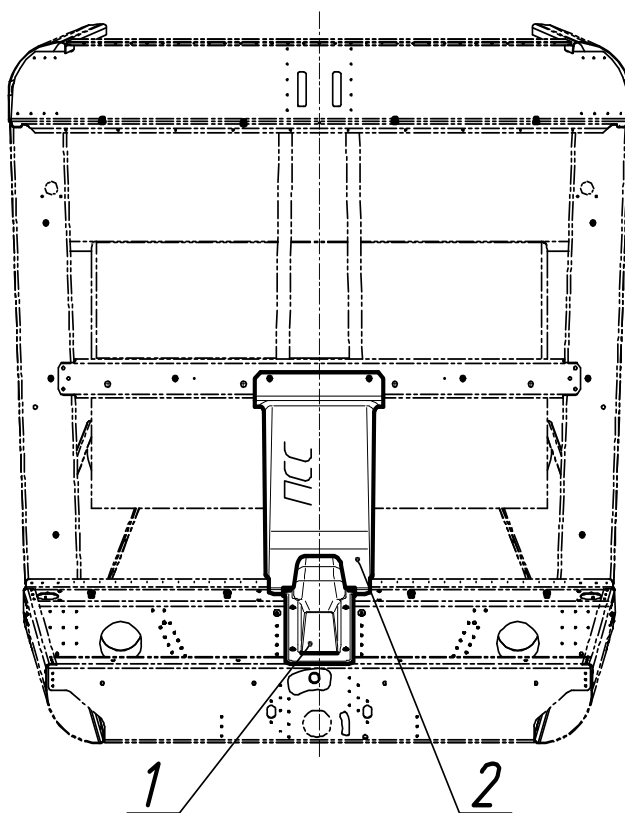

	D, мм
Комплект №1	6,8
Комплект №2	6,1

